

PENGHARGAAN DIRI, SOKONGAN SOSIAL DAN PROSES MEMBUAT KEPUTUSAN KERJAYA DALAM KALANGAN PELAJAR KEJURUTERAAN TEKNIKAL

Hasrin.Mahadi¹, Norida.Abdullah², Norhidayu.Ab Hamid³, Hafzan.Ariffin⁴,
Olurotimi. A.Shobumi⁵

^{1,3,5} Institut Pengurusan Teknologi dan Keusahawanan, Universiti Teknikal Malaysia Melaka.

^{2,4} Pusat Bahasa dan Pembangunan Insan, Universiti Teknikal Malaysia Melaka.

Emel: hasrinmahadi1990@gmail.com, noridaha@utem.edu.my,
m081510002@student.utem.edu.my, hafzan@utem.edu.my,
p081510002@student.utem.edu.my

ABSTRAK

Dalam sekitar tahun 2013, Seramai 68,473 orang graduan Malaysia yang telah menamatkan pengajian tinggi, gagal untuk mendapat tempat dalam pekerjaan. Berdasarkan laporan daripada Kementerian Pendidikan Tinggi (KPT), dalam 2013, sebanyak 25% daripada jumlah graduan yang bergraduasi telah gagal untuk mendapatkan pekerjaan. Laporan daripada (IPPTN) mendapati bahawa kelemahan dalam diri graduan telah menyebabkan mereka gagal untuk bekerja. Seramai 84 orang pelajar kejuruteraan daripada Universiti Teknikal Malaysia Melaka telah menjadi sampel untuk kajian ini. Objektif kajian ini ialah untuk mengkaji hubungan diantara penghargaan diri dan membuat keputusan kerjaya, seterusnya untuk melihat hubungan diantara sokongan sosial dengan membuat keputusan kerjaya dalam kalangan pelajar kejuruteraan teknikal. Kajian ini telah menggunakan alat ujian Rosenberg Self-Esteem Scale, Interpersonal Support Evaluation List, dan Career Decision-Making Self-Efficacy Scale. Hubungan diantara penghargaan diri, sokongan sosial dan membuat keputusan kerjaya telah dipersembahkan dengan menggunakan structural equation modelling (SEM). Hasil kajian mendapati bahawa terdapat hubungan yang signifikan diantara penghargaan diri dengan membuat keputusan kerjaya dan begitu juga hubungan diantara sokongan sosial dengan membuat keputusan kerjaya.

KATA KUNCI: penghargaan diri, sokongan sosial, membuat keputusan kerjaya, pelajar kejuruteraan teknikal.

1.0 PENGENALAN

Pada tahun 2013, Kementerian Pendidikan Tinggi (KPT) telah mengeluarkan laporan seramai 68,473 graduan gagal untuk mendapatkan pekerjaan. Mengikut perangkaan, sebanyak 25% daripada graduan yang telah bergraduasi telah gagal mendapatkan pekerjaan. Merujuk kepada laporan Pengesanan Graduan tahun 2011, adalah didapati sebanyak 40,000 graduan di

Malaysia gagal mendapatkan pekerjaan dan dari tahun 2008 hingga 2010 seramai 28,000 hingga 34,000 gagal memperoleh pekerjaan. Menurut kajian Pengesanan Graduan pada tahun 2011, KPT mendedahkan bahawa sejumlah 40,000 siswazah di Malaysia tidak mempunyai pekerjaan dari tahun 2008 hingga tahun 2010. Selain itu, laporan daripada (IPPTN) mendapati bahawa graduan gagal mendapatkan pekerjaan disebabkan kelemahan graduan dalam bahasa inggeris seperti kemahiran komunikasi (pertuturan dan penulisan); motivasi diri, membina kemahiran hubungan interpersonal; meminta kadar gaji yang terlalu tinggi dan masalah tingkah laku seperti gagal bekerja dalam kumpulan, mementingkan diri, tidak mahu mempelajari sesuatu, dan memilih pekerjaan. Malahan, laporan daripada Institut Penyelidikan Pendidikan Tinggi Negara (IPPTN) mendapati bahawa graduan tidak dapat pekerjaan kerana kelemahan mereka dalam pembelajaran bahasa Inggeris khususnya dalam kemahiran berkomunikasi (kedua-dua lisan dan bertulis); tidak mempunyai motivasi; gagal membuat kemahiran hubungan interpersonal; meminta gaji yang tinggi dan masalah sikap seperti tidak dapat bekerja sebagai satu pasukan, enggan untuk belajar, mementingkan diri sendiri dan terlalu memilih pekerjaan (Wei, 2011). Hasil tinjauan di *jobstreet.com* oleh Simon (2011) mendapati bahawa graduan baru pada masa kini mempunyai permintaan gaji yang tidak realistik. 64% daripada responden berpendapat bahawa sebab utama mengapa graduan baru ditolak setelah sesi temuduga adalah kerana calon meminta gaji yang tidak realistik atau faedah yang tinggi, 60% daripada mereka berpendapat bahawa graduan mempunyai watak yang tidak baik, sikap dan personaliti, diikuti oleh 56% daripada mereka yang menunjukkan bahawa graduan lemah menerima arahan dalam Bahasa Inggeris. 52% daripada mereka juga merasakan bahawa graduan tidak mempunyai kemahiran komunikasi yang baik manakala 38% lagi menyatakan bahawa graduan baru cenderung untuk menjadi terlalu memilih pekerjaan.

Kajian telah menunjukkan bahawa individu yang mempunyai kemahiran teknikal sahaja tidak mencukupi untuk memberi pemahaman umum kepada majikan dalam menunjukkan prestasi yang produktif. Malah, apa yang lebih penting adalah elemen kemahiran insaniah di dalam diri pelajar. (Robles, 2012; Wei, 2011). Graduan Malaysia biasanya kurang mempunyai kemahiran insaniah seperti sikap positif, keyakinan diri, kemahiran komunikasi dan kemahiran mencari pekerjaan (Norida, Hasrin, Lee, Muliati, & Shahrulanuar, 2014). Menurut Hazmilah Hasan, Ian Dunn, & Ray Jones (2008), pelajar tidak mempunyai keyakinan dalam menyatakan pendapat mereka. Walaupun mereka mempunyai banyak idea, tetapi tahap keyakinan mereka adalah rendah. Di samping itu, pelajar tidak berani dan tidak menguasai cara untuk berkomunikasi dan bercakap dalam bahasa Inggeris.

Proses membuat keputusan merupakan satu daripada aspek yang perlu dibangunkan oleh pelajar-pelajar untuk mencapai Wawasan 2020. Ia juga merupakan salah satu daripada tiga aspek pembangunan diri pelajar yang perlu dipertimbangkan. Proses pemilihan kerjaya adalah proses yang sangat kompleks dan ia melibatkan pelbagai aplikasi seperti pengetahuan, kemahiran, dan pengalaman yang berkaitan dengan membuat keputusan kerjaya. Oleh itu, salah satu aspek penting dalam proses membuat keputusan yang berkaitan dengan kerjaya adalah maklumat mengenai profesion berkenaan (Rusli & Nur Naha, 2010). Oleh yang demikian, kajian ini dapat membantu untuk mencari hubungan di antara Penghargaan Diri (SE), Sokongan Sosial (SS), dan Membuat Keputusan Kerjaya (CDM) dalam kalangan pelajar kejuruteraan teknikal.

1.1 Objektif kajian

1.1.1 Untuk mengkaji hubungan antara Penghargaan Diri dan Membuat Keputusan Kerjaya.

1.1.2 Untuk mengenal pasti hubungan antara Sokongan Sosial dan Membuat Keputusan Kerjaya.

1.2 Hipotesis kajian

- 1.2.1 Penghargaan Diri mempengaruhi Membuat Keputusan Kerjaya dalam kalangan pelajar.
- 1.2.2 Sokongan Sosial mempengaruhi Membuat Keputusan Kerjaya dalam kalangan pelajar.

1.3 Kerangka Teoritikal

Rajah 1 dibawah adalah kerangka teoritikal yang dibina berdasarkan skop kajian dan teori yang mempunyai kaitan dengan kajian yang dijalankan. Rajah ini dibina berdasarkan Teori Pemilihan Kerjaya oleh Holland's, Teori Pembangunan dan Pemilihan Kerjaya oleh Ann Roe's dan Teori Pembangunan Kerjaya Hebat.

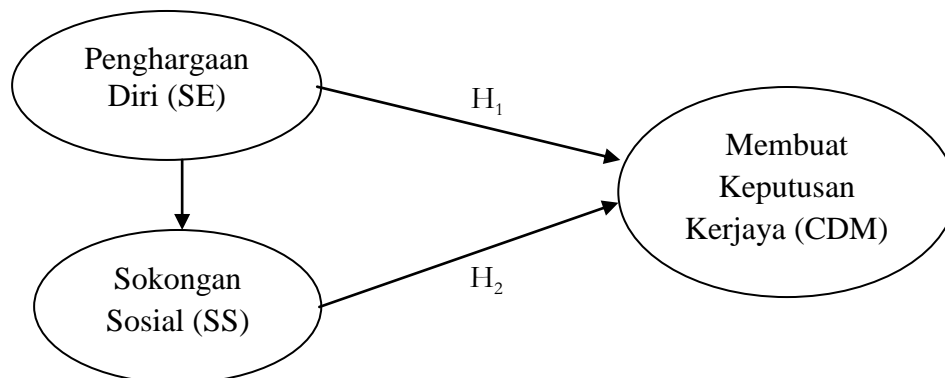

Rajah 1: Kerangka Teoritikal

Berdasarkan Rajah 1, kajian ini menyelidik dua faktor iaitu Penghargaan Diri (SE) dan Sokongan Sosial (SS) ke arah Membuat Keputusan Kerjaya (CDM). Dalam konteks kajian ini, kompromi rangka kerja teori hubungan keseluruhan antara Penghargaan Diri (SE) dan Membuat Keputusan Kerjaya (CDM) dan juga hubungan antara Sokongan Sosial (SS) dan Membuat Keputusan Kerjaya (CDM).

2.0 SOROTAN KAJIAN LEPAS

2.1 Hubungan Antara Penghargaan Diri dan Membuat Keputusan Kerjaya

Banyak kajian telah dijalankan untuk mengkaji hubungan antara penghargaan diri dan membuat keputusan kerjaya. Kajian sebelum ini telah dilakukan turut memberi tumpuan kepada penghargaan diri dan hubungannya dengan pencapaian akademik dan jantina (Norida, 2012; Ali & Shah, 2013; Lea, 2012; M Ranjit S, 2009; Chen & Liew, 2015; Reno, 2011) .

Kajian telah menunjukkan bahawa penghargaan diri mempunyai kaitan dengan membuat keputusan kerjaya secara sendiri adalah berkesan (Norida, 2012). Ali & Shah (2013) mengkaji kesukaran membuat keputusan kerjaya dalam kalangan pelajar dan keputusan menunjukkan bahawa 16% daripada pelajar yang mempunyai penghargaan diri yang rendah mempunyai kesukaran yang lebih tinggi dalam membuat keputusan kerjaya. Kajian ini juga mendapati bahawa wanita yang mempunyai tahap penghargaan diri yang lebih rendah daripada lelaki.

Leah (2012) mendapati wujud hubungan antara penghargaan diri dan pemilihan kerjaya dalam

kalangan pelajar sekolah tinggi di Afrika dan Amerika. Hasil kajian menunjukkan bahawa penghargaan diri mempunyai hubungan dengan pilihan kerjaya dalam kalangan pelajar ($p = 0,033$, $P < 0,05$). Reno (2011) telah menjalankan kajian terhadap sikap penghargaan diri dan proses membuat keputusan dalam kerjaya dalam kalangan 609 pelajar kolej wanita Amerika Latin di California State University. Kajian ini memberi tumpuan kepada hubungan antara tahap penghargaan diri dan membuat keputusan kerjaya dalam kalangan pelajar perempuan. Hasil kajian telah menunjukkan terdapat hubungan yang positif antara tahap penghargaan diri dan membuat keputusan kerjaya dalam kalangan pelajar kolej wanita Amerika Latin.

Manakala terdapat hubungan positif di antara penghargaan diri secara global dan kebimbangan kerjaya, personaliti dan membuat keputusan kerjaya dalam kalangan pelajar yang turut dipengaruhi oleh psikologi sosial dan ini turut memberi kesan kepada permilihan dalam kerjaya. (Norida et al, 2014;. Guranda, 2014; Korkmaz 2015; Greculescu, Todorescu, & Popescu-Mitroi, 2014).

2.2 Hubungan antara Sokongan Sosial dan Membuat Permilihan Kerjaya

Banyak kajian telah dijalankan untuk mengkaji hubungan antara sokongan sosial dan membuat permilihan kerjaya. Sebagai contoh, kajian sebelum ini telah memberi tumpuan kepada gaya keibubapaan, status sosial, jangkaan ibu bapa, nilai budaya, kesan ibu bapa, perbandingan sosial, sikap ibu bapa, dan sokongan keluarga (Chen & Liew, 2015; Sovet & Metz, 2014; Li, Hou, & Jia, 2015; Leung, Hou, Gati, & Li, 2011; Pappas & Kounenou, 2011; Gushue, 2006; Doğan & Kazak, 2010).

Chen & Liew (2015) memberi tumpuan kepada faktor-faktor yang mempengaruhi keputusan dalam permilihan kerjaya dalam kalangan pelajar institusi pendidikan tinggi swasta Malaysia yang telah menamatkan pengajian. Kajian ini telah mendapati bahawa terdapat hubungan yang positif antara kuasa ibu bapa dan kesukaran dalam membuat keputusan permilihan kerjaya. Selain daripada itu, kajian mengenai gaya keibubapaan dan keputusan membuat permilihan kerjaya dalam kalangan remaja Perancis dan Korea (Sovet & Metz, 2014) mendapati bahawa pelajar lelaki akan mengalami kesukaran untuk membuat keputusan kerjaya dengan gaya keibubapaan permisif dan berwibawa manakala pelajar perempuan akan mengalami kesukaran dengan gaya keibubapaan autoritarian. Hasil kajian menunjukkan bahawa terdapat hubungan yang positif antara gaya keibubapaan dan keputusan untuk membuat permilihan kerjaya dalam kalangan pelajar.

Kajian ke atas 98 orang pelajar lepasan ijazah dari Universiti Beijing menunjukkan keupayaan untuk membuat keputusan kerjaya yang berkesan oleh pelajar dipengaruhi oleh keakraban orang di sekeliling mereka seperti rakan-rakan karib mereka adalah lebih berkesan daripada latar belakang dan kebolehan mereka (Li et al., 2015). Selain daripada itu, Doğan & Kazak (2010) mengkaji hubungan antara kemahiran membuat keputusan dalam kalangan pelajar dan gaya keibubapaan, kajian mereka menunjukkan bahawa ibu bapa mempengaruhi proses membuat keputusan dalam kalangan pelajar dan gaya keibubapaan demokrasi adalah lebih berkesan dalam mempengaruhi proses membuat keputusan.

Selain itu, penyelidik juga mendapati hubungan antara pengaruh sosial dan membuat keputusan kerjaya, personaliti ibu bapa dan membuat keputusan kerjaya, hubungan budaya dengan kesukaran membuat keputusan kerjaya, keluarga dan keputusan kerjaya, pengaruh pekerjaan ibu bapa kepada pilihan pekerjaan dan hubungan sosial sekitarnya untuk pilihan kerjaya (Mohd Salleh, & Mustapha, 2010; Murphy & Lambrechts, 2015; Pablo-Lerchundi, Morales-Alonso, &

González-Tirados, 2015; Demirtas & Tezer, 2012; Byrne, Willis, & Burke, 2012; Korkmaz, 2015).

3.0 METODOLOGI

Seramai 84 orang pelajar kejuruteraan teknikal (28 lelaki dan 56 perempuan) dari Universiti Teknikal Malaysia Melaka telah terlibat dalam kajian ini. Instrumen yang digunakan dalam kajian ini adalah Rosenberg Self-Esteem Scale (10 item), Senarai Penilaian Sokongan Interpersonal (40 item), dan Skala Keberkesanan Membuat Keputusan Kerjaya (25 item). Instrumen Rosenberg Self-Esteem Scale (1965) adalah ujian yang digunakan untuk mengukur penghargaan diri secara menyeluruh. Instrumen ini memberi tumpuan kepada perasaan umum responden terhadap diri mereka sendiri, tanpa merujuk kepada mana-mana kualiti tertentu atau sifat (Norida, 2012). Senarai Penilaian Sokongan Interpersonal Cohen dan Hoberman (1983) telah digunakan untuk mengukur ketersediaan yang dilihat daripada empat sumber sokongan sosial yang secara bebas dan membuktikan kesahan ujian hipotesis tekanan *buffering*. Skala Keberkesanan Membuat Keputusan Kerjaya oleh Betz et al. (1996) digunakan untuk menilai keyakinan membuat keputusan kerjaya dalam kalangan responden. Pengukuran melalui CDM mengukur tahap keyakinan dalam mencapai kerjaya dan perkara-perkara yang berkaitan (Norida, 2012). CDM adalah salah satu skala yang paling kerap digunakan dalam kaunseling kerjaya dan bimbingan vokasional (Reddan, 2009). Kajian ini menggunakan ujian-ujian semula untuk menentukan kebolehpercayaan instrumen, dan pemodelan persamaan berstruktur untuk menguji kesahan konstruk.

4.0 DAPATAN KAJIAN DAN PERBINCANGAN

4.1 Analisis Deskriptif

Analisis demografi digunakan untuk menggambarkan profil demografi responden mengikut jantina, etnik dan pencapaian akademik.

Jadual 1: Sampel kajian berdasarkan jantina, etnik dan pencapaian akademik

	Jantina		Etnik		Pencapaian Akademik	
	Lelaki	Perempuan	Melayu	Cina	CGPA Rendah	CGPA Tinggi
Frenkuensi (N)	28	56	60	24	26	58
Peratus (%)	33	67	71	29	31	69

Jadual 1 menunjukkan kekerapan dan peratus taburan responden mengikut ciri-ciri peribadi seperti jantina, etnik dan pencapaian akademik. Peratusan bagi responden lelaki adalah 33%

manakala 67% daripada responden adalah perempuan. Sementara mengikut etnik pula, didapati 71% daripada responden adalah Melayu dan 29% adalah etnik Cina. Taburan responden mengikut pencapaian akademik menunjukkan bahawa 31% daripada mereka mempunyai PNGK rendah (2.0 – 2.99) manakala baki 69% yang mempunyai PNGK tinggi (3.00 – 4.00).

4.2 Analisis Penghargaan Kendiri, Sokongan Sosial dan Pemilihan Membuat Keputusan Kerjaya

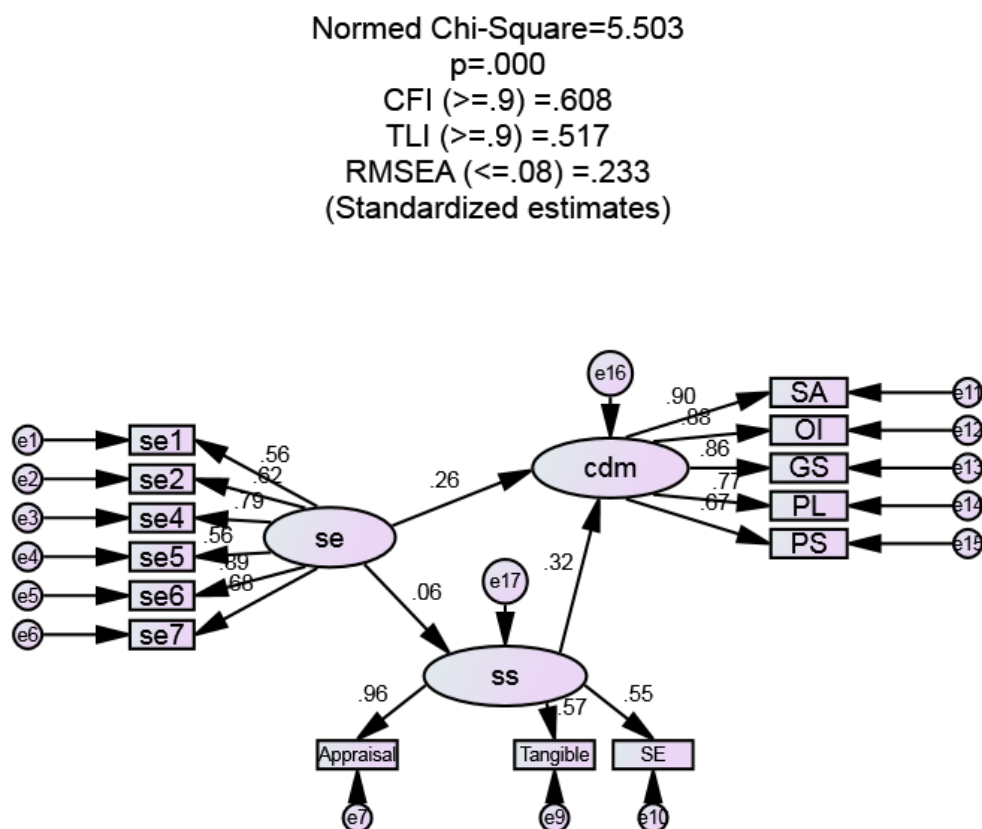

Rajah 2: Keputusan empirikal melalui hipotesis berstruktur hubungan di antara penghargaan sendiri, sokongan sosial dan pemilihan membuat keputusan kerjaya.

4.2.1 Penghargaan sendiri mempengaruhi membuat keputusan kerjaya dalam kalangan pelajar kejuruteraan teknikal

Dapatan kajian seperti yang ditunjukkan di Rajah 2 adalah signifikan dengan CFI = 0.608, TLI = 0.517 dan RMSEA = 0.223. Manakala, nilai *Normed chi-square* (X^2) yang diperolehi adalah 5.503 juga signifikan. Oleh itu, terdapat hubungan yang dengan nilai 0.26 antara penghargaan diri dan membuat keputusan kerjaya dalam kalangan pelajar kejuruteraan teknikal.

Keputusan menunjukkan bahawa penghargaan diri adalah mempunyai hubungan dengan permilihan dalam membuat keputusan kerjaya dalam kalangan pelajar kejuruteraan teknikal. Penghargaan diri dan membuat keputusan kerjaya mempunyai hubungan yang positif dalam struktur model pemodelan persamaan secara sepenuhnya. Apabila penghargaan diri bertambah, membuat keputusan kerjaya juga akan turut meningkatkan. Oleh itu, adalah penting bagi pelajar untuk membina penghargaan diri mereka untuk menjadikan mereka lebih yakin dalam mempersiapkan diri untuk kerjaya mereka (Norida, 2012). Selain itu, individu yang mempunyai personaliti yang efektif boleh menggunakan ketegasan yang tinggi, memiliki penghargaan diri yang tinggi dan keyakinan diri, mempunyai keupayaan untuk menyelesaikan masalah dan belajar daripada pengalaman, dapat menggunakan kapasiti kerja pada tahap tinggi, dan mempunyai kestabilan emosi yang tinggi (Chen & Liew, 2015).

Dapatan kajian menunjukkan apabila penghargaan diri bertambah, membuat keputusan kerjaya juga meningkat dalam kalangan pelajar kejuruteraan teknikal. Oleh itu, adalah sangat penting bagi pelajar untuk membina penghargaan diri mereka untuk menjadikan mereka lebih yakin dalam menyediakan diri dalam permilihan kerjaya mereka. Menurut Ranjit (2009), individu yang mempunyai penghargaan diri yang tinggi secara amnya berkeyakinan dengan diri mereka sendiri, mempunyai sifat sendiri tegas, penyayang, dicintai, tidak sabar untuk menyatakan idea, tegas dan boleh bergaul dengan baik bersama orang lain.

Penemuan ini juga mendedahkan beberapa persamaan dengan penemuan lain dalam penyelidikan sebelum ini mengenai hubungan antara penghargaan diri dan membuat keputusan kerjaya. Kajian sebelum ini mendapati hubungan antara penghargaan diri dan membuat keputusan kerjaya dalam kalangan pelajar (Norida et al., 2014), hubungan antara kesukaran membuat keputusan kerjaya dan penghargaan diri dalam kalangan pelajar kolej (Ali & Shah, 2013), hubungan antara penghargaan diri dan pilihan kerjaya dalam kalangan pelajar sekolah tinggi Afrika Amerika (Lea, 2012), dan penghargaan diri dan membuat kalangan keputusan kerjaya pelajar kolej wanita Amerika Latin (Reno, 2011). Oleh itu, dapatan kajian ini adalah sama dengan kajian sebelum ini yang telah menyatakan hubungan antara penghargaan diri dan membuat keputusan kerjaya.

4.2.2 Sokongan sosial ketara mempengaruhi membuat keputusan kerjaya dalam kalangan pelajar kejuruteraan teknikal

Dapatan kajian seperti yang ditunjukkan di Rajah 2 adalah signifikan dengan CFI = 0.608, TLI = 0.517 dan RMSEA = 0.223. Manakala, nilai *Normed chi-square* (X^2) yang diperolehi adalah 5.503 juga signifikan. Oleh itu, terdapat hubungan yang signifikan dengan nilai 0.32 antara sokongan sosial dan membuat keputusan kerjaya dalam kalangan pelajar kejuruteraan teknikal.

Kajian ini mengkaji hubungan antara sokongan sosial dan membuat keputusan kerjaya. Sokongan sosial dan membuat keputusan kerjaya mempunyai hubungan yang positif dalam model struktur pemodelan persamaan sepenuhnya. Menurut Cenkseven-Önder & Erkan (2010), tahap kebimbangan kerjaya pelajar yang datuk neneknya mempunyai sikap positif adalah lebih rendah daripada yang datuk neneknya mempunyai sikap negatif tentang membantu anak-anak mereka untuk pembangunan kerjaya. Ini menunjukkan betapa pentingnya untuk mengenalpasti pengaruh keluarga dalam usaha untuk memahami kerumitan pembangunan kerjaya dan proses

membuat keputusan kerjaya. Tambahan pula, Cheung (2013) mendapati bahawa sokongan sosial yang lebih dan sumber psikologi yang diberi oleh ibu bapa yang berwibawa, anak-anak mereka kurang cenderung untuk mempunyai tahap kebimbangan yang tinggi.

Hasil kajian menunjukkan bahawa sokongan sosial seperti pengaruh ibu bapa mempunyai hubungan yang kuat dengan membuat keputusan kerjaya dalam kalangan pelajar. Oleh itu, adalah sangat penting bagi ibu bapa untuk membantu dan membimbing anak-anak mereka untuk membuat keputusan kerjaya yang baik. Kajian yang dilakukan oleh Byrne et al. (2012) mendapati bahawa ibu bapa dan guru-guru subjek mereka adalah satu-satunya orang yang mempengaruhi pelajar untuk membuat keputusan kerjaya. Selari dengan kajian yang dijalankan oleh Murphy & Lambrechts (2015) dan Pablo-Lerchundi et al. (2015), hasil kajian menunjukkan bahawa sokongan sosial seperti pengaruh ibu bapa mempunyai hubungan yang kuat dengan membuat keputusan kerjaya dalam kalangan pelajar. Oleh itu, adalah sangat penting bagi ibu bapa untuk membantu dan membimbing anak-anak mereka untuk membuat keputusan kerjaya yang baik. Seperti yang dijelaskan oleh Byrne et al. (2012), ibu bapa dan guru-guru subjek mereka adalah satu-satunya orang yang mempengaruhi pelajar untuk membuat keputusan kerjaya.

Hubungan antara sokongan sosial dan membuat keputusan kerjaya yang diperolehi di dalam kajian ini adalah selari seperti yang diperolehi oleh penyelidik sebelumnya (Sovet & Metz, 2014; Pappas & Kounenou, 2011; Li et al, 2015).

5.0 KESIMPULAN

Hubungan antara penghargaan diri, sokongan sosial, dan membuat keputusan kerjaya telah diselidik dan disahkan dengan menggunakan model persamaan struktur. Hasil kajian menunjukkan bahawa terdapat hubungan yang signifikan antara penghargaan diri dan membuat keputusan dalam kerjaya dan juga antara sokongan sosial dan membuat keputusan kerjaya. Perkara ini adalah sangat penting bagi pelajar untuk membina penghargaan diri mereka untuk menjadikan mereka lebih yakin dalam menyediakan diri untuk berhadapan dengan kerjaya sebenar mereka. Dapatan kajian menunjukkan bahawa sokongan sosial seperti pengaruh ibu bapa mempunyai hubungan positif yang kuat dalam membuat keputusan kerjaya dalam kalangan pelajar. Ini menunjukkan bahawa pentingnya sokongan ibu bapa dalam membuat keputusan kerjaya dalam kalangan pelajar.

PENGHARGAAN

Penulis ingin mengucapkan terima kasih kepada pelajar yang mengambil bahagian kerana memberi kerjasama mereka. Kami juga ingin merakamkan ucapan terima kasih kepada Universiti Teknikal Malaysia Melaka kerana menyokong kajian ini.

RUJUKAN

Ali, U., & Shah, E. (2013). Career Decision Difficulty as a Predictor of Environmental Mastery and Self Esteem in College Students. *Procedia - Social and Behavioral Sciences*, 84, 1119–1123. <http://doi.org/10.1016/j.sbspro.2013.06.711>

- Byrne, M., Willis, P., & Burke, J. (2012). Influences on school leavers' career decisions - Implications for the accounting profession. *International Journal of Management Education*, 10(2), 101–111. <http://doi.org/10.1016/j.ijme.2012.03.005>
- Cenkseven-önder, F., & Erkan, I. (2010). High school students' career decision-making pattern across parenting styles and parental attachment levels. *Electronic Journal Of Research in Education Psychology*, 8(1), 263–280.
- Chen, L. S., & Liew, S. A. (2015). *Factors Influencing Career Decision-Making Difficulties among Graduating Students from Malaysian Private Higher Educational Institutions*. Proceedings of 8th Asia-Pacific Business Research Conference. Proceedings of 8th Asia-Pacific Business Research Conference, (February).
- Cheung, H. Y. (2013). *The influence of parental style on career decision-making difficulties of university students*. *International Journal of Comparative Education and Development*, 33–50.
- Demirtas, S. C., & Tezer, E. (2012). Romantic Relationship Satisfaction, Commitment to Career Choices and Subjective Well-Being. *Procedia - Social and Behavioral Sciences*, 46, 2542–2549. <http://doi.org/10.1016/j.sbspro.2012.05.519>
- Doğan, T., & Kazak, M. (2010). The investigation of the relationship between students' decision making skills and parental attitudes. *Procedia - Social and Behavioral Sciences*, 2(2), 2556–2560. <http://doi.org/10.1016/j.sbspro.2010.03.372>
- Greculescu, A., Todorescu, L.-L., & Popescu-Mitroi, M.-M. (2014). The Career Choice and the Study of English in Higher Technical Education. *Procedia - Social and Behavioral Sciences*, 128, 140–145. <http://doi.org/10.1016/j.sbspro.2014.03.133>
- Guranda, M. (2014). The Importance of Adult's Personality Traits and Professional Interests in Career Decision Making. *Procedia - Social and Behavioral Sciences*, 136, 522–526. <http://doi.org/10.1016/j.sbspro.2014.05.368>
- Gushue, G. V. (2006). The relationship of ethnic identity, career decision-making self-efficacy and outcome expectations among Latino/a high school students. *Journal of Vocational Behavior*, 68(1), 85–95. <http://doi.org/10.1016/j.jvb.2005.03.002>
- Hazmilah Hasan, Ian Dunn, & Ray Jones. (2008). Engineers Employability Competency: Employer Perspective. *International Conference on the Roles of the Humanities and Social Sciences in Engineering 2008 (ICOHSE08)*, 245–256.
- Korkmaz, H. (2015). Factors Influencing Students' Career Chooses in Science and Technology: Implications for High School Science Curricula. *Procedia - Social and Behavioral Sciences*, 197(February), 966–972. <http://doi.org/10.1016/j.sbspro.2015.07.284>
- Leah, W. A. (2012). *The Relationship Between Self-Esteem and Career Choices Amongst African American High School Students*. Howard University.
- Leung, S. A., Hou, Z. J., Gati, I., & Li, X. (2011). Effects of parental expectations and cultural-values orientation on career decision-making difficulties of Chinese University students. *Journal of Vocational Behavior*, 78(1), 11–20. <http://doi.org/10.1016/j.jvb.2010.08.004>

- Li, X., Hou, Z.-J., & Jia, Y. (2015). The influence of social comparison on career decision-making: Vocational identity as a moderator and regret as a mediator. *Journal of Vocational Behavior*, 86, 10–19. <http://doi.org/10.1016/j.jvb.2014.10.003>
- M Ranjit S. (2009). *Make yourself employable. How graduate can hit the ground running*. Kuala Lumpur: TQM Consultants Sdn. Bhd.
- Mohd, F., Salleh, A. M., & Mustapha, R. (2010). The influence of contextual aspects on career decision making of Malaysian technical students. *Procedia - Social and Behavioral Sciences*, 7(2), 369–375. <http://doi.org/10.1016/j.sbspro.2010.10.050>
- MOHE. (2013). *Indikator Kementerian Pengajian Tinggi Malaysia 2013*. Retrieved from http://www.mohe.gov.my/web_statistik/
- Murphy, L., & Lambrechts, F. (2015). Investigating the actual career decisions of the next generation: The impact of family business involvement. *Journal of Family Business Strategy*, 6(1), 33–44. <http://doi.org/10.1016/j.jfbs.2014.10.003>
- Norida, A., Hasrin, M., Lee Mei, P., Muliati, S., & Shahrulanuar, M. (2014). *Career decision-making competency model for students employability*. International Symposium on Research in Innovation and Sustainability 2014, 6–10.
- Norida Abdullah. (2012). *A Model Of Self-Esteem, Job-Search Intensity and Career Decision-Making Self-Efficacy For Graduating University Students*. Universiti Teknologi Malaysia.
- Pablo-Lerchundi, I., Morales-Alonso, G., & González-Tirados, R. M. (2015). Influences of parental occupation on occupational choices and professional values. *Journal of Business Research*, 68(7), 1645–1649. <http://doi.org/10.1016/j.jbusres.2015.02.011>
- Pappas, T. S., & Kounenou, K. (2011). Career decision making of Greek post secondary vocational students: The impact of parents and career decision making self-efficacy. *Procedia - Social and Behavioral Sciences*, 15, 3410–3414. <http://doi.org/10.1016/j.sbspro.2011.04.310>
- Ranjit, S. M. (2009). *Make yourself employable. How graduates can hit the ground running*. Kuala Lumpur: TQM Consultants Sdn. Bhd.
- Reddan, G. (2009). Improving Exercise Science students ' self-efficacy in making positive career decisions, (1978), 1–7.
- Reno, T. (2011). *Self-Esteem and Career Decision Making among Latina American Female college students*. Alliant International University.
- Robles, M. M. (2012). Executive perceptions of the Top 10 Soft Skills Needed in Today's Workplace. *Business Communication Quarterly*, 453–465. <http://doi.org/http://dx.doi.org/10.1177/1080569912460400>
- Rusli, A., & Nur Naha, M. (2010). Proses Kognitif , Pembuatan Keputusan Dan Pemilihan Kerjaya. Kajian Emperikal Menggunakan Perspektif. *Jurnal Kemanusiaan, (Bil.20)*, 67–83.

Simon. (2011). *Fresh Graduates' Unrealistic Salary Demands Deter Employers from Hiring*. Retrieved from <http://www.jobstreet.com.my/aboutus/preleases163.htm>

Sovet, L., & Metz, a. J. (2014). Parenting styles and career decision-making among French and Korean adolescents. *Journal of Vocational Behavior*, 84(3), 345–355.
<http://doi.org/10.1016/j.jvb.2014.02.002>

Wei, L. S. (2011). *Unemployment among graduates: Study of employers' perception on graduates* (pp. 15–18). Proceeding of the International Conference on Social Science, Economics and Art 2011.